

SEAL SKIRT

USZCZELNIENIE TAŚMY

PROSTY

SKUTECZNY

NISKIE KOSZTY EKSPLOATACJI

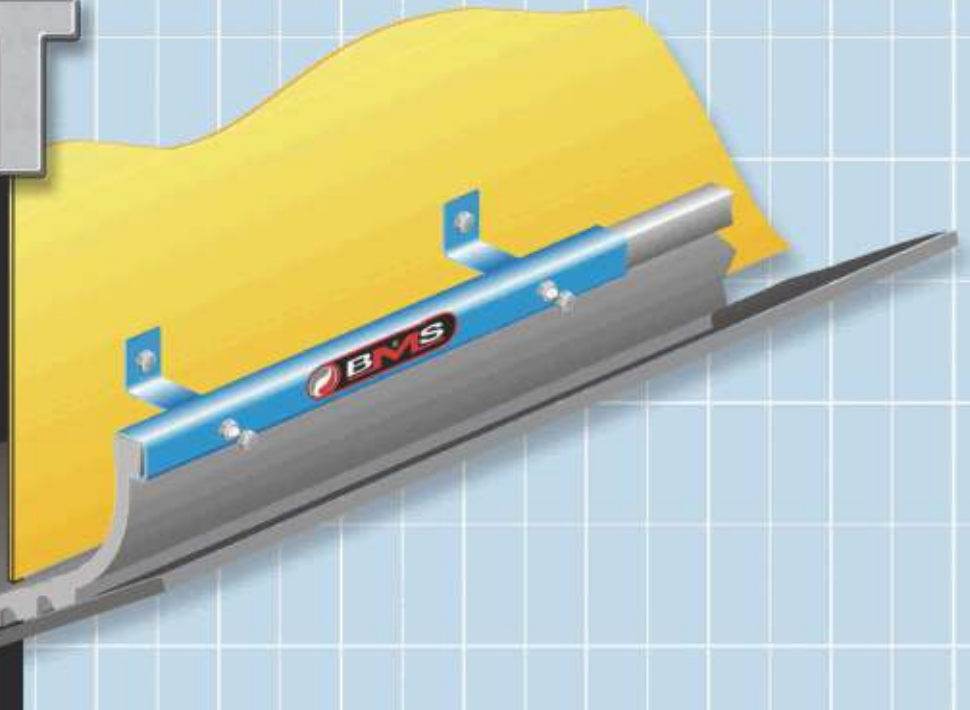

Zalety uszczelniacza

- Skutecznie uszczelnia rynnę i zapewnia kontrolę w miejscach przecięcia przenośnika
- Pasuje do przenośników o każdej szerokości taśmy i do wszystkich rodzajów materiału sypkiego
- Prosty montaż i szybka wymiana uszczelniacza
- Samoczyszczące rowki uniemożliwiają rozlewanie się materiału sypkiego, zbierają jego nadmiar na taśmie
- Minimalne zużycie taśmy dzięki niedużym obszarom styczności
- Zachowuje szczelność dostosowując się do prędkości taśmy
- Samoregulacja

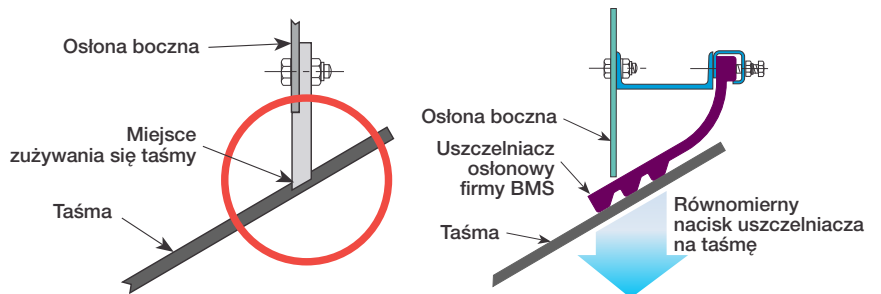
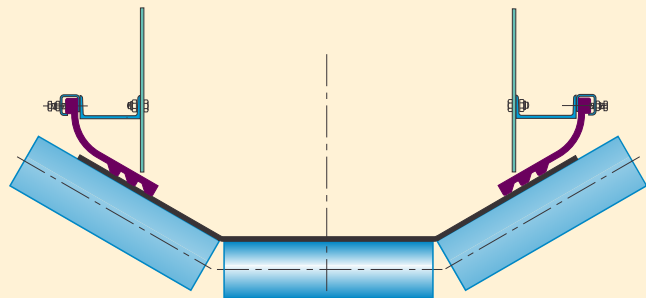

PROBLEM

ROZWIĄZANIE

BMS-081107

P.O. Box 19, Richmond, North Yorkshire, England DL10 5YX
Telephone: +44 (0) 1325 483 916 • Fax: +44 (0) 1325 483 746
E.mail: sales@bms-cleaners.com
BMS OVERSEAS LIMITED

Rozmiar 1

Taśma o szerokości do 900 mm

Rozmiar 2

Taśma o szerokości od 1000 do 1600 mm

Opcja 1

Preferowane mocowanie stałe

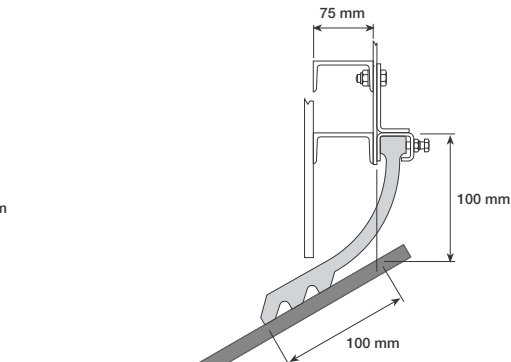
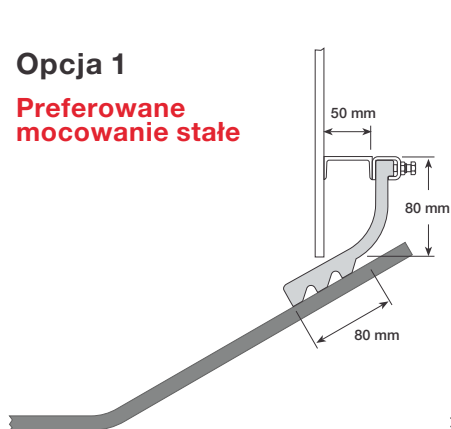

Opcja 2

Mocowanie do bocznej ściany osłony przenośnika

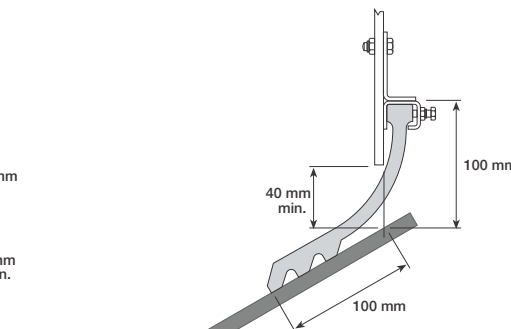
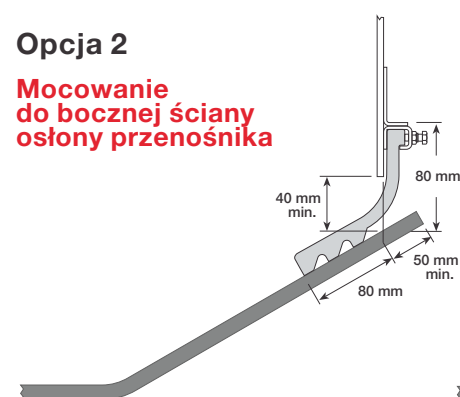

Płyta ochroniąca przed działaniem materiału

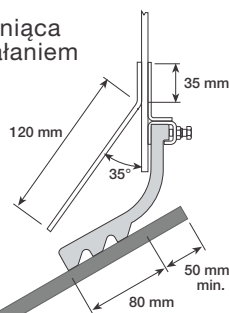

Płyta ochroniąca przed działaniem materiału

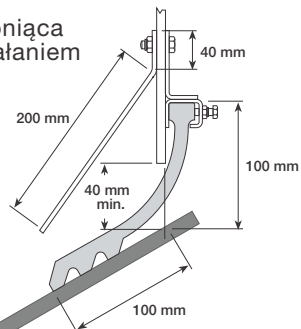

Elementy do montażu

- Prowadnice uchwytów o długości 1,2 metra z końcówkami, wykonane ze stali czarnej pokrytej farbą proszkową
- Żłobiony uszczelniacz gumowy

Instalacja

- Rysunki po lewej stronie tej ulotki pomogą wybrać najlepszą opcję montażu
- Przykręć lub przyspawaj główne prowadnice w pozycji jak na rysunku
- Odkręć śruby
- Dopasuj długość gumowego uszczelniacza i ustaw pozycję głównego ostrza
- Przesuń gumę do prowadnicy i dokręć śruby
- Żłobiony uszczelniacz gumowy zabezpiecza 10 m taśmy

BMS stale modyfikuje i ulepsza swoją ofertę, w związku z tym, informacje zawarte w tej ulotce mogą ulegać zmianom



P.O. Box 19
Richmond, North Yorkshire,
England DL10 5YX

Telephone: +44 (0) 1325 483 916
Fax: +44 (0) 1325 483 746
E-mail: sales@bms-cleaners.com
BMS OVERSEAS LIMITED

Dystrybutor:

CTMS
centrum technologii materiałów sypkich
42-300 Myszków, ul. Pułaskiego 68e
tel/fax: +48 (32) 458 62 48
+48 518 563 606,790 660 450
e-mail: office@ctms.com.pl
www.ctms.com.pl